

ROBOTIKA V TEHNIKI

Izbirni predmet za 8. razred, število ur: 35

učitelj: Tomaž Kušar

Pri robotiki boš...

- veliko sestavljal iz kock (Fischertechnik)
- sestavil različne modele robotov (robotske roke, mobilnega robota)
- sestavil različne modele električnih robotiziranih naprav,
- spoznal osnovne strojne gradnike ki omogočajo gibanje in gradnike za prenos gibanja
- spoznal vrste pogonov,
- spoznal različne senzorje,
- samostojno napisal enostaven program za robotka
- se pripravljaj na tekmovanje iz robotike ali konstruktorstva
- veliko praktično delal in se pri tem sprostil.

Modeli robotov, ki jih boš lahko sestavil in se na njih učili (slike 3D modelov in fotografije)

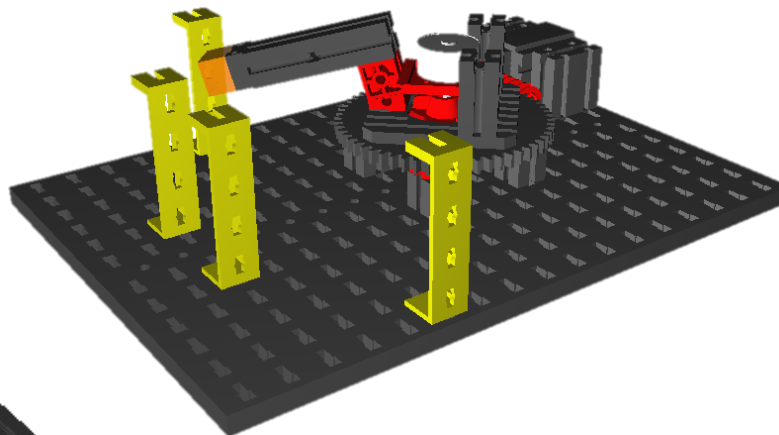
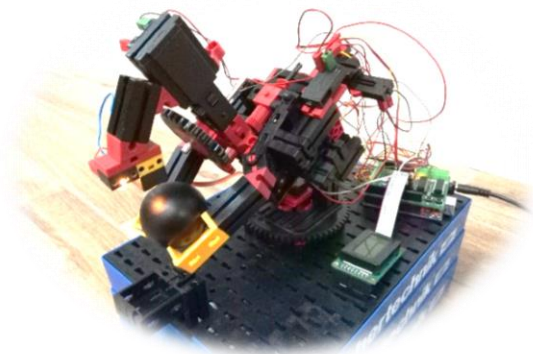

Enostaven model varilnega robota.

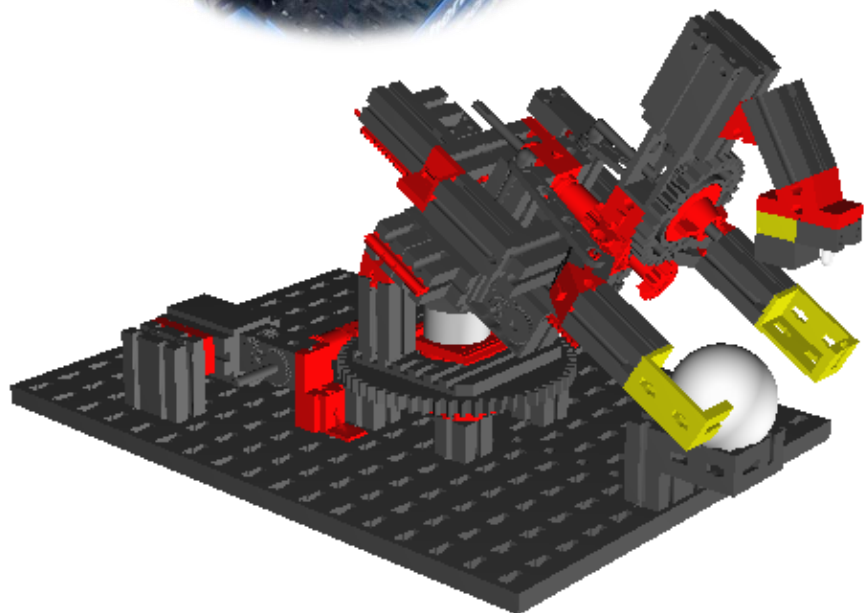
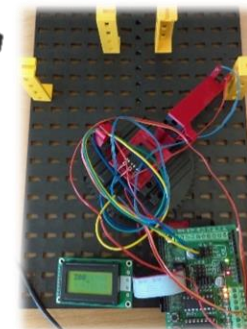

Model robotske roke, ki sortira predmete in jih prestavlja na tekoči trak.

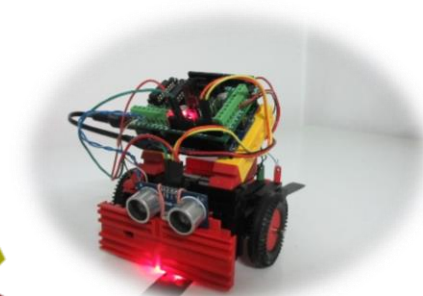

Fotografija robota v akciji

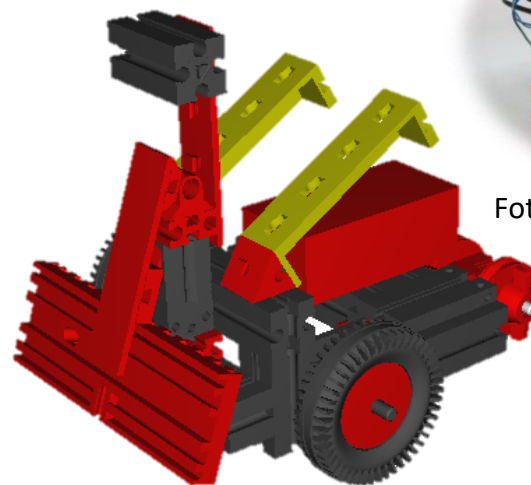

Enostaven model mobilnega robota, še brez senzorjev.



Naši učenci na državnem tekmovanju iz konstruktorstva. Na sliki Janko Eržen.

Naši učenci na državnem tekmovanju iz robotike. Na sliki Andreja (prvo mesto in zlato priznanje) in Tjaša.



Vmesnik RobDuino ki ga boš uporabljal pri robotiki. Na sliki primer mobilnega robota, ki ga boš sestavil.

